

DERİNLİK MİKROMETRESİ

- DIN863-2 Standardına uygundur
- Hassasiyet: 0,01mm
- Mikrometre kafası doğruluk: +/-3µm
- Mil doğruluk: +/- (2+L/75)µm, L mm olarak ölçüm aralığıdır
- Düz uçlu mil
- Cırcırlı

3

4

Kod	Ölçüm aralığı	Miller	L
3241-25	0-25mm	1 parça	101,5mm
3241-50	0-50mm	2 parça	101,5mm
3241-75	0-75mm	3 parça	101,5mm
3241-100	0-100mm	4 parça	101,5mm
3241-150	0-150mm	6 parça	101,5mm
3241-200	0-200mm	8 parça	101,5mm
3241-300	0-300mm	12 parça	101,5mm
3241-B25	0-25mm	1 parça	63mm
3241-B50	0-50mm	2 parça	63mm
3241-B100	0-100mm	4 parça	63mm
3241-B150	0-150mm	6 parça	63mm
3241-B300	0-300mm	12 parça	63mm



3241-100

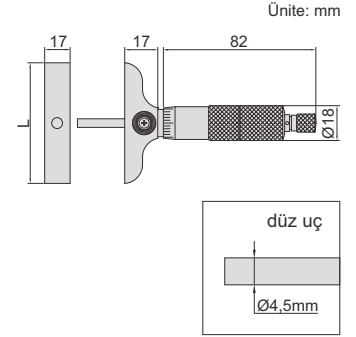
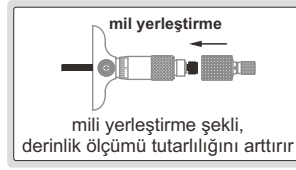

DİJİTAL YÜKSEK HASSASİYETLİ KOMPARATÖR SAATI



şarj cihazı ile şarj edilebilir



ayak pedalı

veri, yazılım olmadan Excele aktarılır, veri aktarımı için ayak pedalına kısa basılır, sıfırlama için uzun basılır



1155-505

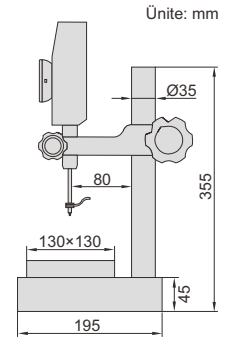

- Yüksek tutarlılık, yüksek hassasiyet, yüksek tepki hızı (5000mm/s)
- Yüksek parlaklık LED ekranı
- Seramik taban düzlüğü: 1µm

Kod	Ölçüm aralığı	Hassasiyet	Doğruluk (20°C)	Kuvvet ölçer	Çıkış	Güç kaynağı
1155-505	0~50mm	0,5µm/0,00002" (1µm/0,00005" değer aralığında olabilir)	1,5µm	1,0~1,5N	USB	5V/1A (adaptör ya da şarj aleti)
1155-510	0~50mm	0,1µm/0,000005" (1µm/0,00005" değer aralığında olabilir)	1µm	1,0~1,5N	USB	5V/1A (adaptör ya da şarj aleti)

STANDART TESLİMAT

Ana ünite	1 parça
-----------	---------

OPSIYONEL AKSESUAR

Temas ucu	kod 6282
Şarj aleti	1155-5-POB
Veri çıkış kablosu (ayak pedalı dahil)	1155-5-FOS