

ÖZEL FORMLU ZIMBALAR VE KOVANLARI / PRES KALIP SÜRÜCÜLERİ

SİLİNDİR BAŞLI KADEMELİ ZIMBA

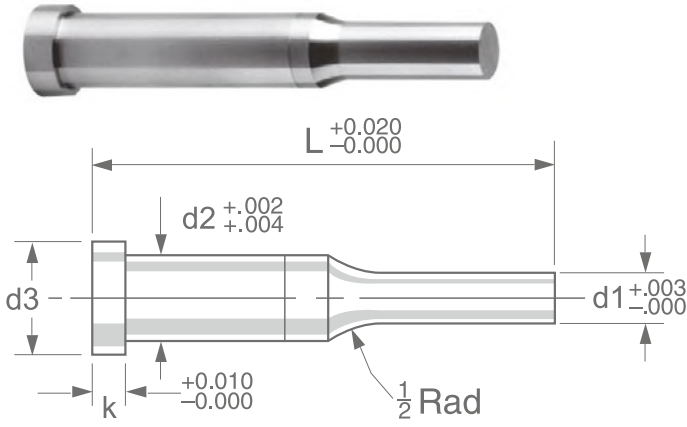

SİLİNDİR BAŞLI KADEMELİ FIRLATICI ZIMBA

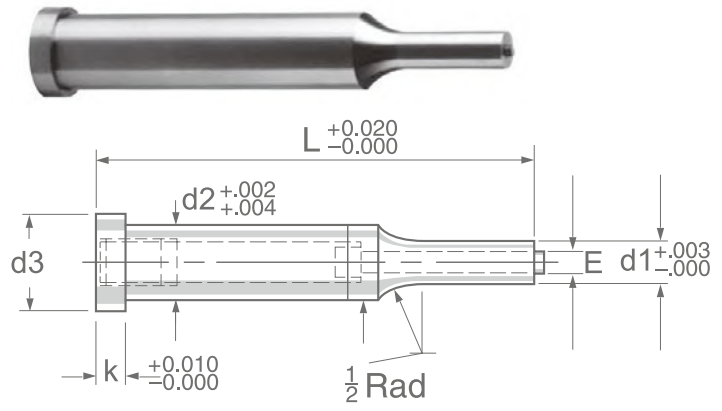

SİLİNDİR BAŞLI ÇİFT KADEMELİ ZIMBA

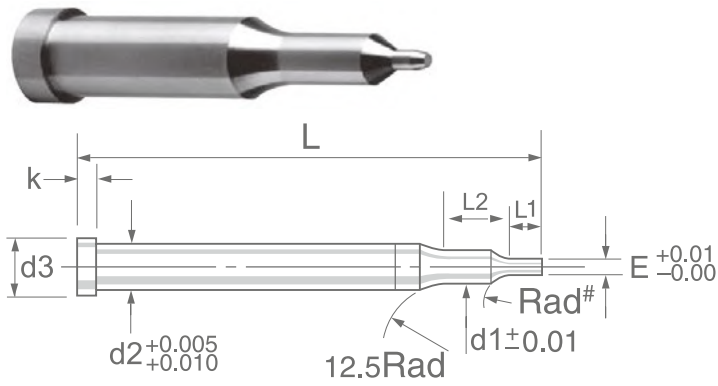

ZIMBA KOVANI

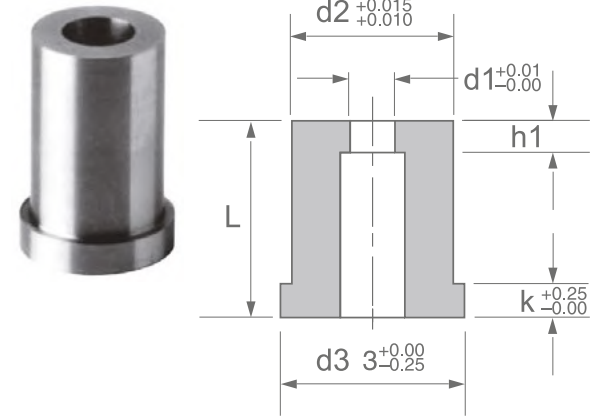

BİLYE KİLİTLEMELİ KADEMELİ ZIMBA

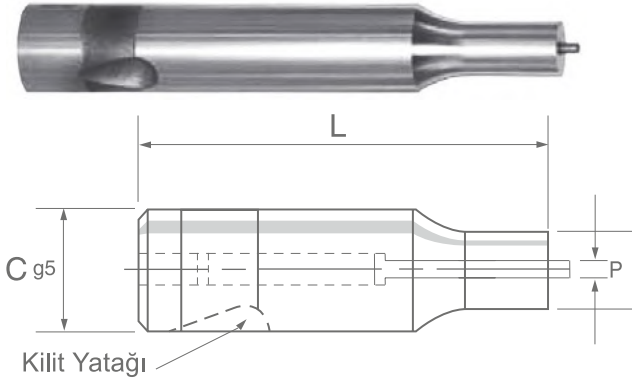

KİLİTLİ ZIMBA KOVANI

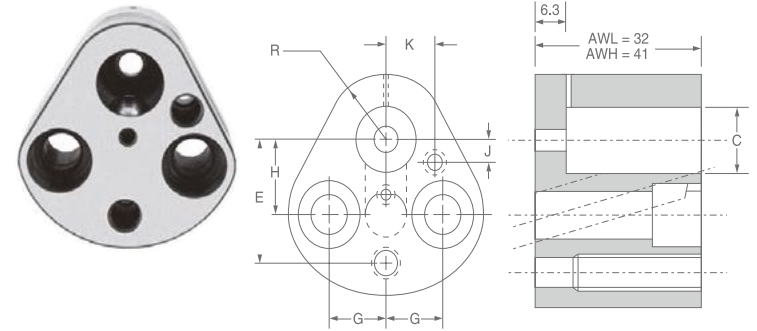

PRES KALIP SÜRÜCÜLERİ

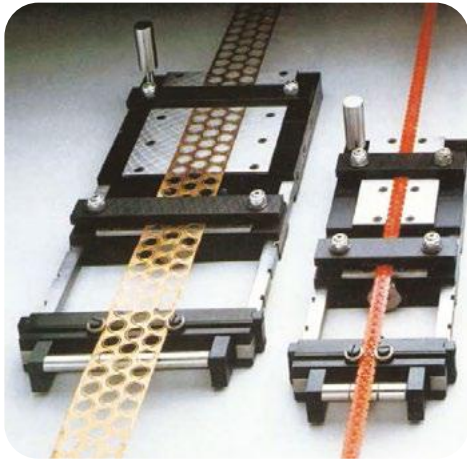

Güçlü ön ve arka hava yastıkları 0.02 mm'e varan hassasiyet ile çalışabilme olanağı sağlar. Doğrudan kalıp üzerine monte edilir. Üst kalıbın dikey hareketi sürücüye komut verir. Darbelere ve sürtünmelere maruz bütün yüzeyler sertleştirilmiş ve sert krom kaplanmıştır. Hatve ayarı çok basittir. Sürülecek bandın mutlaka düzlemselliğine dikkat ediniz.

Model	Max Bant Eni (mm)	Hatve (mm)	Max Bant Kalınlığı (mm)
A 50	50	50	1.9
A 100		100	1.8
A 150		150	1.5
B 50	75	50	1.8
B 100		100	1.7
B 150		150	1.6
C 50	100	50	1.7
C 100		100	1.5
C 150		150	1.4

Sipariş üzerine özel ölçülü sürücüler imal edilmektedir.

Önemli Uyarı

Sürücünün sağlıklı çalışabilmesi için mutlaka şartlandırıcı kullanınız.

