

İÇ KANAL KUMPASI

2

- Kanal çapı ölçülür
- Paslanmaz çelikten imal edilmiştir
- Parlak krom kaplamalı okuma yüzeyi



1262-150A

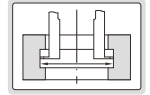
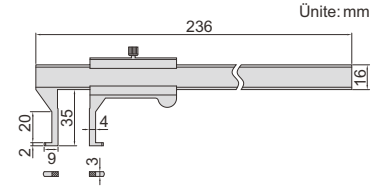

| Kod | Ölçüm aralığı | Hassasiyet | Doğruluk |
|-----------|---------------|------------|----------|
| 1262-150A | 18-150mm | 0,02mm | ±0,04mm |

DİJİTAL İÇ KANAL KUMPASI

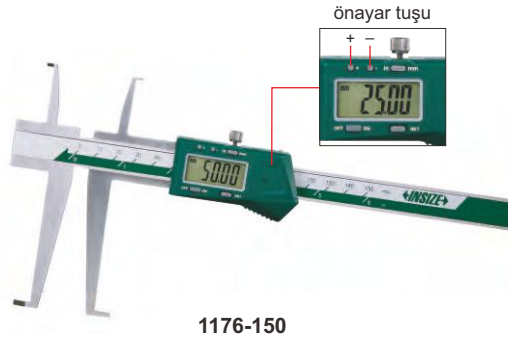

1176-150



1176-150P

derinlik sabitleme
6143 (opsiyonel)

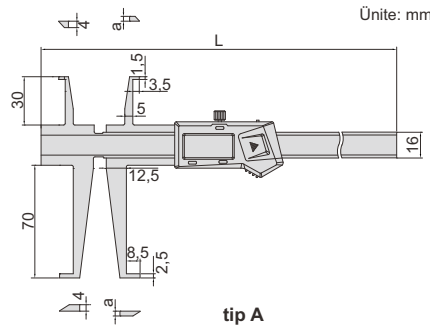

tip A

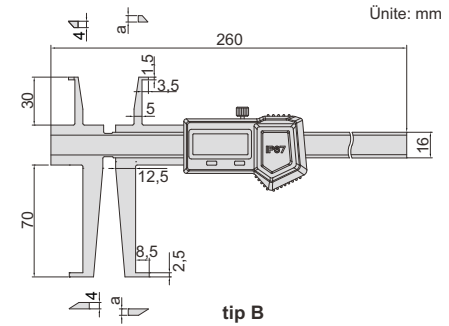

tip B

- Kanal çapı ölçülür
- Hassasiyet: 0,01mm/0,0005"
- A tipi tuşlar: açık/kapalı, ayar, mm/inç, ön ayar (+, -), B tipi: açık/kapalı, sıfırlama, mm/inç, ABS/REL, bekletme
- PİL CR2032
- Paslanmaz çelikten yapılmıştır
- Opsiyonel aksesuar: derinlik ayağı (kod 6143)

ölçülecek boyut
(üst çene kullanılır)

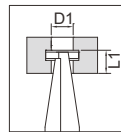

| (mm) | |
|---------|-----|
| D1 | L1 |
| Ø9 | <8 |
| Ø10 | <15 |
| Ø11~200 | <30 |

ölçülecek boyut
(alt çene kullanılır)

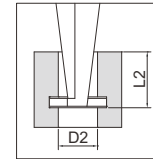

| (mm) | |
|---------|-----|
| D2 | L2 |
| Ø17 | <16 |
| Ø18 | <28 |
| Ø19 | <40 |
| Ø20 | <50 |
| Ø21 | <58 |
| Ø22~150 | <70 |

Veri arayüzü ile toz/su geçirmezlik yok (veri çıkış kablosu kod 7315-21, 7302-21, opsiyonel)

| Kod | En üst ağız aralığı | En alt ağız aralığı | Tip | Doğruluk | L | a |
|----------|---------------------|---------------------|-----|----------|-------|-----|
| 1176-150 | 9-150mm/0,35-6" | 17-150mm/0,70-6" | A | ±0,04mm | 260mm | 3mm |
| 1176-200 | 9-200mm/0,35-8" | 17-200mm/0,70-8" | A | ±0,05mm | 320mm | 4mm |

Toz/su geçirmezlik yok, dahili kablosuz

| Kod | En üst ağız aralığı | En alt ağız aralığı | Tip | Doğruluk | L | a |
|------------|---------------------|---------------------|-----|----------|-------|-----|
| 1176-150WL | 9-150mm/0,35-6" | 17-150mm/0,70-6" | A | ±0,04mm | 260mm | 3mm |
| 1176-200WL | 9-200mm/0,35-8" | 17-200mm/0,70-8" | A | ±0,05mm | 320mm | 4mm |

IP67 toz/su geçirmez, veri arayüzü olmadan, otomatik kapanma yok, her seferinde gücü açtıktan sonra sıfırlama ayarı

| Kod | En üst ağız aralığı | En alt ağız aralığı | Tip | Doğruluk | a |
|-----------|---------------------|---------------------|-----|----------|-----|
| 1176-150P | 9-150mm/0,35-6" | 17-150mm/0,70-6" | B | ±0,04mm | 4mm |