

AP15B ULUSLARARASI  
STANDARTLARA UYGUNDUR

## DIŞ DIŞ KREST ÇAPI ÖLÇME ALETİ



2236-5E

Ünite: mm

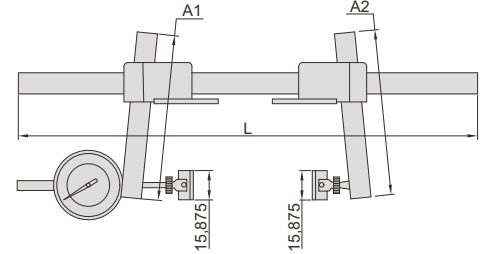

8

uygulama

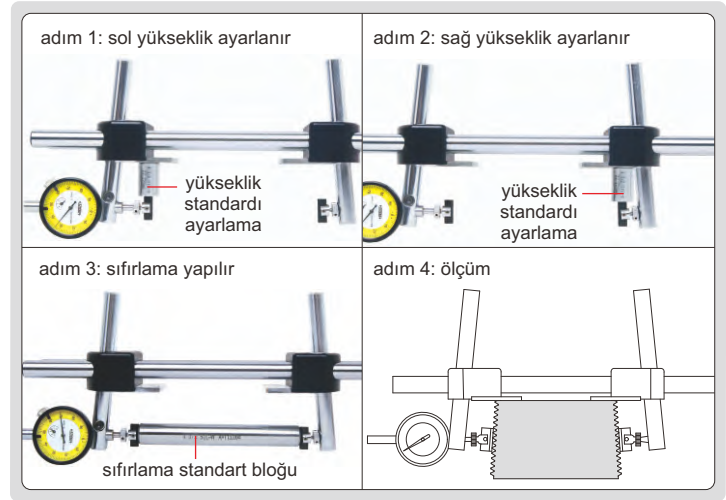

- 2 3/8" (60,325mm) den fazla ve 20" (508mm)' den daha az nominal çapa sahip iç diş krest çapı ölçülür
- Opsiyonel aksesuar: yükseklik standardı ve sıfırlama standart bloğu

Kod	Aralığı	Salgı saat hareketi	Saat hassasiyeti	Doğruluk	L	A1	A2
2236-5	2 3/8-5 1/2"/60,325-139,7mm	5mm	0,01mm	0,02mm	260mm	110mm	110mm
2236-5E	2 3/8-5 1/2"/60,325-139,7mm	0,25"	0,0005"	0,0008"	260mm	110mm	110mm
2236-20	2 3/8"-20"/60,325-508mm	0,50"	0,0005"	0,002"	12", 18" ve 24"*	177mm	160mm

\*Yapılan işe göre kol uzunluğu ayarlanabilir



### YÜKSEKLİK STANDARDI VE SIFIRLAMA STANDART BLOĞU (opsiyonel)

Kod	Not
2236-G□□□*	yükseklik standardı ve sıfırlama standart bloğu A dahil (koniksiz)
2236-K□□□*	yükseklik standardı ve sıfırlama standart bloğu B dahil (konikli)

\*Kişiselleştirilebilir