

## SİLİNDİR KOMPARATÖR

**DİKKAT: 0,001MM KOMPARATÖR SAATLERİNE UYGUN DEĞİLDİR**

**BİLGİ ÇIKIŞI**

Dijital komparatör saati ile

Halka master ölçüsü girildikten sonra, çap direkt okunur



Minimum değer bulma fonksiyonu, çapı otomatik olarak bulabilir

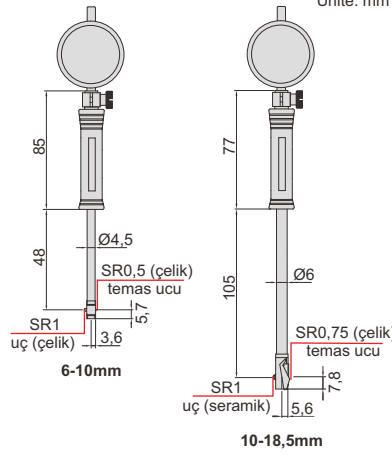
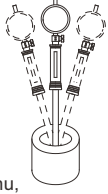

2852-10



ceramic anvil



2152-18



- Opsiyonel aksesuar: sıfırlama mastarı (kod 6312)

**Komparatör saati ile**

Kod	Ölçüm aralığı	Komparatör	Doğruluk	Tekrarlanabilirlik
2852-10	6-10mm	saatli komparatör, aralık 3mm	±0,012mm	0,003mm
2852-18	10-18,5mm	hassasiyet 0,01mm (kod 2311-3F)	±0,012mm	0,003mm

**Dijital komparatör saati ile**

Kod	Ölçüm aralığı	Komparatör	Doğruluk	Tekrarlanabilirlik
2152-10	6-10mm	dijital komparatör kod 2108-10FQ, aralık 12,7mm/0,5" hassasiyet 0,002mm/0,0001" (0,01mm/0,0005" değer aralığında olabilir)	±0,012mm	0,003mm
2152-18	10-18,5mm		±0,012mm	0,003mm

## SİLİNDİR KOMPARATÖRÜ

**DİKKAT: 0,001MM KOMPARATÖR SAATLERİNE UYGUN DEĞİLDİR**

Dijital komparatör saati ile

Halka master ölçüsü girildikten sonra, çap direkt okunur



Minimum değer bulma fonksiyonu, çapı otomatik olarak bulabilir

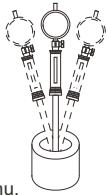

2827-160A

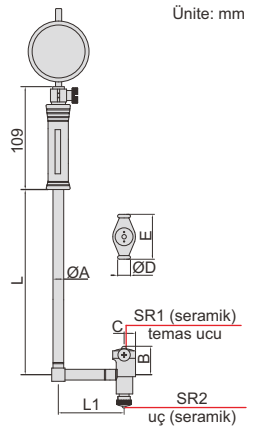

- Opsiyonel aksesuar: sıfırlama mastarı (kod 6312), uzun kol (kod 7351), silindirik komparatörü sıfırlama aparatı

**Komparatör saati ile**

Kod	Ölçüm aralığı	Komparatör	Doğruluk	Tekrarlanabilirlik
2827-60A	35-60mm	komparatör	±0,018mm	0,003mm
2827-160A	50-160mm	kod 2308-10FA	±0,018mm	0,003mm
2827-250A	160-250mm	ölçü aralığı 10mm	±0,018mm	0,003mm
2827-450A	250-450mm	hassasiyet 0,01mm	±0,018mm	0,003mm

**Dijital komparatör saati ile**

Kod	Ölçüm aralığı	Komparatör	Doğruluk	Tekrarlanabilirlik
2127-60	35-60mm	dijital komparatör saati	±0,018mm	0,003mm
2127-160	50-160mm	kod 2108-10FQ ölçü aralığı 12,7mm/0,5" hassasiyet 0,002mm/0,0001" (0,01mm/0,0005" değer aralığında olabilir)	±0,018mm	0,003mm
2127-250	160-250mm		±0,018mm	0,003mm
2127-450	250-450mm		±0,018mm	0,003mm

Ölçüm aralığı	ØA	B	C	ØD	E	L	L1
35-60mm	12,8	22	9	13	27	141	75
50-160mm	12,8	28,5	9,2	13	35	141	76,2
160-250mm	14,5	62,0	12,7	15	74,5	391	100
250-450mm	14,5	91,5	15,0	15	101,5	391	100