

## UZUN PROBLU SALGI SAATİ

**INSIZE PLUS**  
AVRUPA'DA ÜRETİLMİŞTİR



2896-05

- DIN2270 Standardına uygundur
- Seramik çerçevesi
- Manyetik olmayan karbür uç
- Çift yönlü ölçüm
- Bir kelepçe ile tedarik edilir: çap Ø8mm
- Opsiyonel aksesuar: prob (sayfa 164)

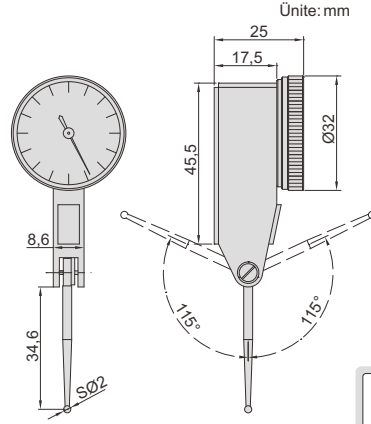

**KALİBRASYON SERTİFİKASI**  
NIST ONAYLI

MANYETİK OLMAYAN  
KARBÜR UÇ

kelepçe (dahil)

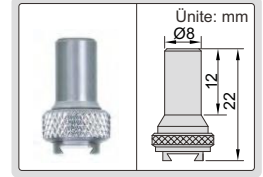

Kod	Ölçüm aralığı	Hassasiyet	Doğruluk	Histerezi	Saat okuma
2896-05*	0,5mm	0,01mm	13µm	3µm	0-25-0

\*Üretici kalibrasyon sertifikası ile tedarik edilir

## DİKEY TİP UZUN KOMPARATÖR SAATİ

**INSIZE PLUS**  
AVRUPA'DA ÜRETİLMİŞTİR



2899-05

- DIN2270 Standardına uygundur
- Seramik çerçevesi
- Manyetik olmayan karbür uç
- Çift yönlü ölçüm
- Bir kelepçe ile tedarik edilir: çap Ø8mm
- Opsiyonel aksesuar: prob (sayfa 164)

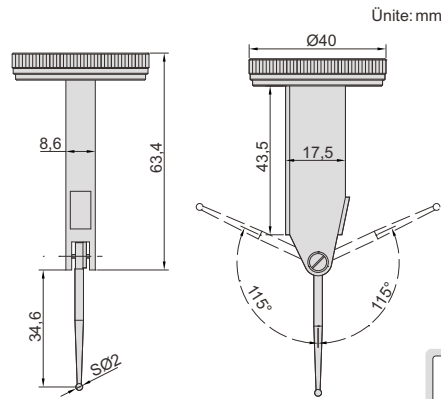

**KALİBRASYON SERTİFİKASI**  
NIST ONAYLI

MANYETİK OLMAYAN  
KARBÜR UÇ

kelepçe (dahil)

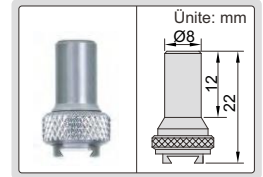

Kod	Ölçüm aralığı	Hassasiyet	Doğruluk	Histerezi	Saat okuma
2899-05*	0,5mm	0,01mm	13µm	3µm	0-25-0

\*Üretici kalibrasyon sertifikası ile tedarik edilir

## SALGI SAATİ

**INSIZE PLUS**  
AVRUPA'DA ÜRETİLMİŞTİR



2898-08

- DIN2270 Standardına uygundur
- Seramik çerçevesi
- Manyetik olmayan karbür uç
- Çift yönlü ölçüm
- Bir kelepçe ile tedarik edilir: çap Ø8mm
- Opsiyonel aksesuar: prob (sayfa 164)

**KALİBRASYON SERTİFİKASI**  
NIST ONAYLI

MANYETİK OLMAYAN  
KARBÜR UÇ

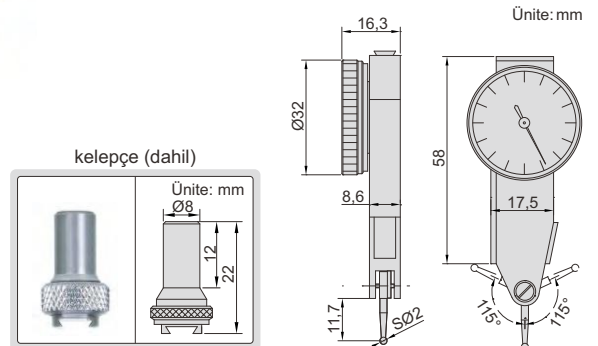

kelepçe (dahil)

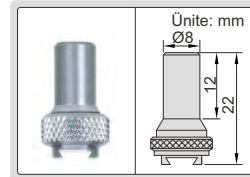

Kod	Ölçüm aralığı	Hassasiyet	Doğruluk	Histerezi	Saat okuma
2898-08*	0,8mm	0,01mm	13µm	3µm	0-40-0

\*Üretici kalibrasyon sertifikası ile tedarik edilir