

**KALİBRASYON
SERTİFİKASI**
NIST ONAYLI

MANYETİK OLMAYAN
KARBÜR UÇ

HASSAS SALGI SAATİ

INSIZE PLUS
ALMAN MALI ALMAN MALI

- DIN2270 Standardına uygundur
- Seramik çerçevesi
- Manyetik olmayan karbür uç
- Çift yönlü ölçüm
- Tek kelepçe ile tedarik edilir: çap Ø8mm
- Opsiyonel aksesuar: prob (sayfa 164)

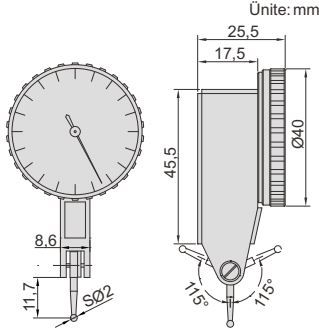

2897-02

kelepçe (dahil)

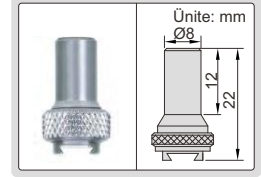

Kod	Ölçüm aralığı	Hassasiyet	Doğruluk	Histerezi	Saat okuma
2897-02*	0,2mm	0,001mm	4µm	2µm	0-100-0

*Üretici kalibrasyon sertifikası ile tedarik edilir

7

**KALİBRASYON
SERTİFİKASI**
NIST ONAYLI

HASSAS SALGI SAATİ

INSIZE PLUS
AVRUPA'DA ÜRETİLMİŞTİR

- DIN2270 Standardına uygundur
- Seramik çerçevesi
- Çift yönlü ölçüm
- Tek kelepçe ile tedarik edilir: çap Ø8mm
- Opsiyonel aksesuar: prob (sayfa 164)

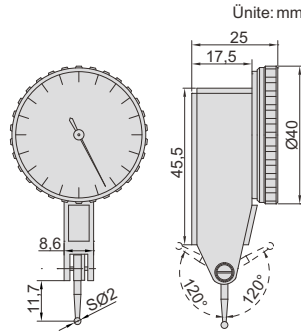

2880-02

yakut temas ucu 2880-02R



kelepçe (dahil)

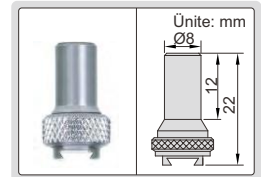

Kod	Ölçüm aralığı	Hassasiyet	Doğruluk	Histerezi	Saat okuma	Açıklama
2880-02*	0,2mm	0,002mm	4µm	2µm	0-100-0	manyetik olmayan karbür uç
2880-02R*	0,2mm	0,002mm	4µm	2µm	0-100-0	yakut temas ucu

*Üretici kalibrasyon sertifikası ile tedarik edilir

kelepçe (dahil)

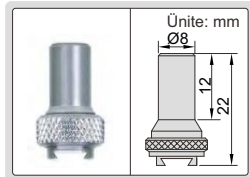

**KALİBRASYON
SERTİFİKASI**
NIST ONAYLI

MANYETİK OLMAYAN
KARBÜR UÇ

SALGI SAATİ

INSIZE PLUS
AVRUPA'DA ÜRETİLMİŞTİR

- DIN2270 Standardına uygundur
- Seramik çerçevesi
- Manyetik olmayan karbür uç
- Çift yönlü ölçüm
- Bir kelepçe ile tedarik edilir: çap Ø8mm
- Opsiyonel aksesuar: prob (sayfa 164)



2895-08

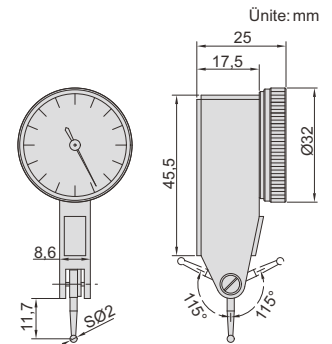

Kod	Ölçüm aralığı	Hassasiyet	Doğruluk	Histerezi	Saat okuma
2895-08*	0,8mm	0,01mm	13µm	3µm	0-40-0

*Üretici kalibrasyon sertifikası ile tedarik edilir