

MİKROMETRE ÖLÇÜM UCU TAŞLAMA MAKİNESİ KOD 6307

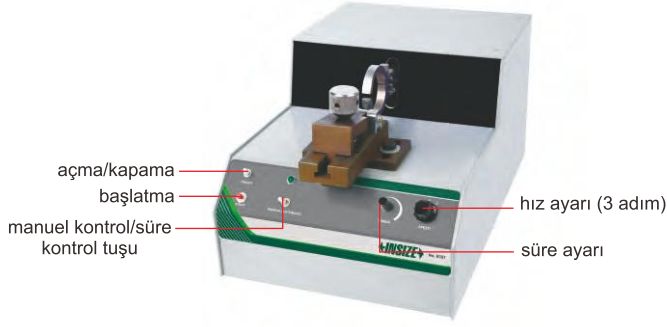

VIDEO



taşlama blokları (kod: 6307-1, opsiyonel)



- Mikrometre ölçüm yüzeylerini taşlamak için kullanılır
- 0-100mm dış mikrometreler için uygundur

ÖZELLİK

Güç kaynağı	220V, 50HZ
Boyut (LxWxH)	450x260x220mm
Ağırlık	30kg

TAŞLAMA BLOKLARI (opsiyonel)

Kod	Mikrometre için	Not
6307-1	0~25mm	4 taşlama bloğu dahildir
6307-2	25~50mm	4 taşlama bloğu dahildir
6307-3	50~75mm	4 taşlama bloğu dahildir
6307-4	75~100mm	4 taşlama bloğu dahildir

MİKROMETRE STANDI

- 100mm'ye kadar dış mikrometreler için uygundur

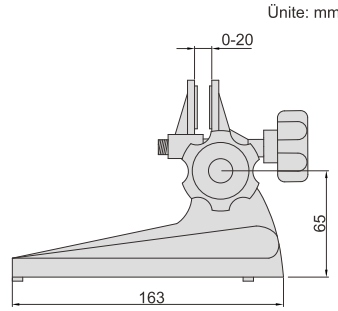

6301

Kod
6301

- İç mikrometreler için uygundur

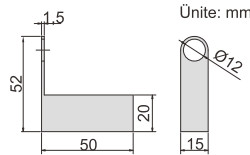

6301-1

Kod	Açıklama	Uygun bir üründür
6301-1	iç mikrometreler için kelepçelidir	3220 serileri için

- Üç ayaklı iç mikrometreleri için uygundur

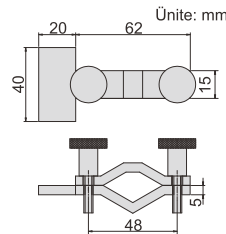

6301-2

Kod	Açıklama	Uygun bir üründür
6301-2	üç ayaklı iç mikrometreleri için kelepçelidir	3127 ve 3227 serilerindeki 100mm kadar olan ürünler için uygundur