

DIŞ VİDA KONİK ÖLÇÜM ALETİ

AP15B ULUSLARARASI STANDARTLARA UYGUNDUR

ölçüm prensibi

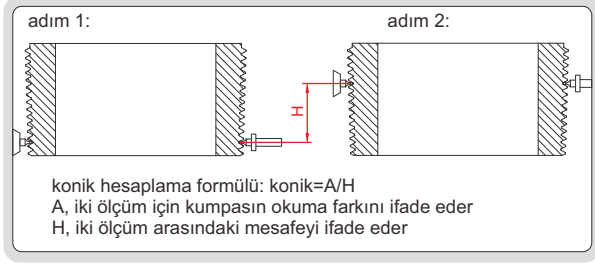

- Dış vida koniği ölçülür
- Salgı hareketi: 0,5"
- Hassasiyet: 0,001"
- Opsiyonel aksesuar: küre uç (kod 6252 serisi)

Kod	Aralığı (L)	Doğruluk	H	W
2230-10	0-10"/0-254mm	0,0015"	400mm	200mm
2230-45	1-4 1/2"/25,4-114,3mm	0,0015"	278mm	178mm
2230-16	8-16"/203,2-406,4mm	0,0015"	600mm	260mm
2230-20	8-20"/203,2-508mm	0,0015"	680mm	260mm

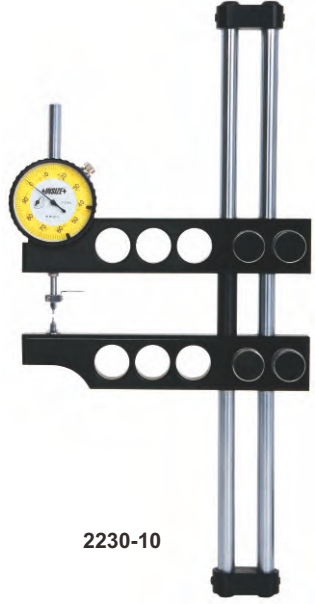
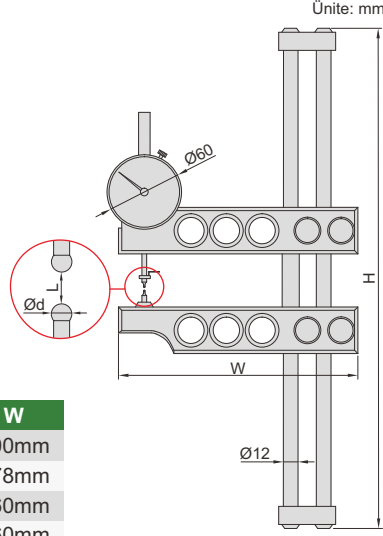

8

İÇ VİDA KONİK ÖLÇÜM ALETİ

AP15B ULUSLARARASI STANDARTLARA UYGUNDUR



- İç vida koniği ölçülür
- Salgı hareketi: 1"
- Hassasiyet: 0,001"
- Opsiyonel aksesuar: küre uç (kod 6252 serisi)

Kod	Aralığı (L)	Doğruluk	Tip
2231-6	1-6"/25,4-152,4mm	0,0015"	A
2231-16	5 1/2"-16"/139,7-406,4mm	0,0015"	B

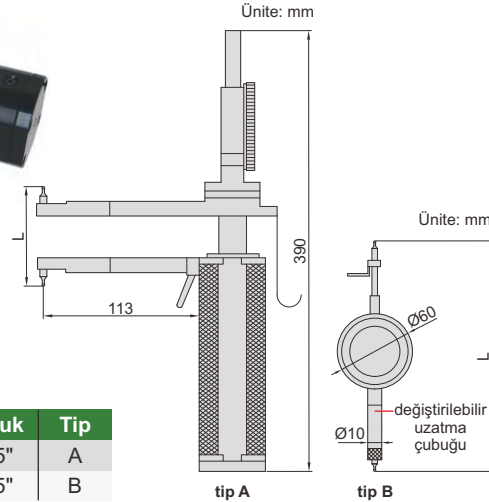

ölçüm prensibi

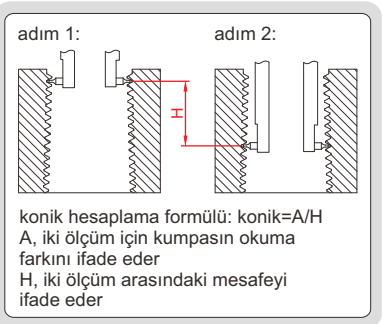

KÜRE UÇLAR



- Çift olarak tedarik edilir
- Konik ölçüm aletleri (kod 2230-2231) ve açılı ölçme aletleri (kod 2234-2235) içindir

Kod	Vida türü	Her inç başına vida	Küre çapı, (Ød)	
			Konik	Diş adımı
6252-B8	yuvarlak vida, boru hattı	8	1,829mm	1,829mm
6252-B10	yuvarlak vida, boru hattı	10	1,448mm	1,448mm
6252-B115	boru hattı	11,5	1,27mm	1,27mm
6252-B14	boru hattı	14	1,041mm	1,041mm
6252-B18	boru hattı	18	0,813mm	0,813mm
6252-B27	boru hattı	27	0,533mm	0,533mm
6252-B5	payandalı diş	5	2,286mm	—
6252-B51	payandalı diş	5	—	1,575mm
6252-B52	düz diş	5,6	1,524mm	—
6252-B53	düz diş	5	—	2,667mm*
6252-B6	düz diş	6	—	2,210mm*

*küreden 0,58mm uzaklıktadır