

AP15B ULUSLARARASI
STANDARTLARA UYGUNDUR

DIŞ YÜKSEKLİĞİ ÖLÇME ALETİ

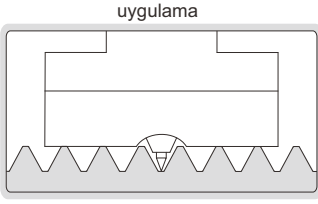

- 5 1/2" (139,7mm) den daha az nominal çapa sahip iç vida dış yüksekliği ölçülür
- opsiyonel aksesuar: dış yüksekliği standart blok (kod 6250)

Kod	Aralığı (L)	Saat hassasiyeti	Doğruluk
2232-35	0-3,5mm	0,01mm	0,02mm
2232-35E	0-1/4"	0,0005"	0,0008"



2232-35E

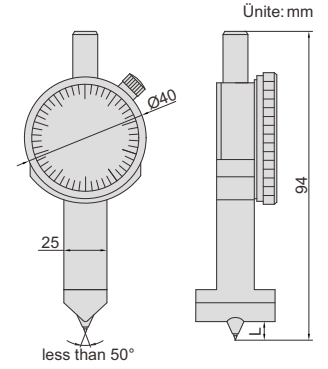

AP15B ULUSLARARASI
STANDARTLARA UYGUNDUR

İÇ DIŞ YÜKSEKLİĞİ ÖLÇME ALETİ

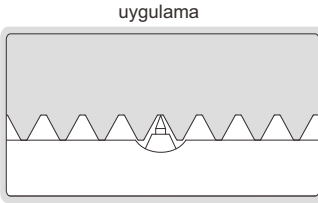

- 5 1/2" (139,7mm) den daha az nominal çapa sahip iç vida dış yüksekliği ölçülür
- Opsiyonel aksesuar: dış yüksekliği standart blok (kod 6250)

Kod	Aralığı	Saat hassasiyeti	Doğruluk
2233-35	0-3,5mm	0,01mm	0,02mm
2233-35E	0-1/4"	0,0005"	0,0008"



2233-35E

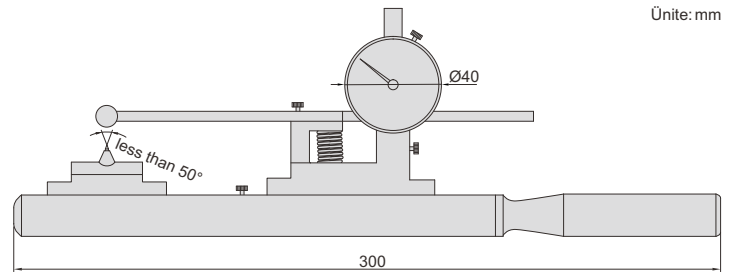

DIŞ YÜKSEKLİĞİ STANDART BLOĞU

- İç ve dış diş yüksekliği ölçme aletlerinin sıfırlanmasını sağlar (kod 2232, 2233)

KİŞİLEŞTİRİLEBİLİR

Kod	Konik	Her iç başına diş sayısı
6250-4	1:4	4
6250-5	1:4	5
6250-8	1:16	8, 10
6250-51	1:16	5



6250-8

